



Linea
SMART

Edizione 2026

Soluzioni innovative progettate per
la climatizzazione ed il benessere della casa.
Una scelta perfetta per un ottimo rapporto
qualità prezzo.



Linea SMART: prodotti smart, ecologici e performanti

La linea SMART fonde le competenze tecnologiche ed il design di Mitsubishi Electric con un ottimo rapporto tra qualità e prezzo.

Linea
SMART

✓ LINEA SMART

Mitsubishi Electric propone la linea SMART, una gamma di prodotti che pongono attenzione al rapporto qualità/prezzo. Ad arricchire l'offerta del catalogo residenziale concorrono le unità interne MSZ-HR, le unità esterne MUZ-HR e le unità esterne multisplit MXZ-HA, orientate al risparmio energetico e all'efficienza energetica.

✓ SCENARIO

L'attenzione alle tematiche ambientali è uno dei temi che più animano la società civile. È possibile, però, mettere in atto comportamenti ed azioni virtuose, capaci di ridurre notevolmente l'impronta ecologica, e a supportare queste azioni green contribuiscono strumenti tecnologici progettati per essere efficienti e a ridotto impatto ambientale. La linea SMART è stata progettata per garantire efficienza, consumi ridotti e un minor impatto ambientale.

✓ ESSERE ECO-FRIENDLY

L'intera linea di prodotti SMART lavora con il gas refrigerante R32. Mitsubishi Electric ha scelto di adottare questa tecnologia per offrire al mercato climatizzatori all'avanguardia, capaci di non nuocere all'ambiente.

Il gas R32 è un gas di nuova concezione, con un GWP (Global Warming Potential: Potenziale di Riscaldamento Globale) ridotto, e già al di sotto dei limiti introdotti con il Regolamento Europeo 517/2014 sugli FGas. Il gas R32, con un GWP di 675, sostituisce il gas R410A, con un GWP di 2088, rientrando nei limiti che diverranno vincolanti nel 2025: saranno banditi tutti i gas refrigeranti con GWP superiore a 750.

	R410A	R32
Composizione	50% R32 + 50% R125	R32 puro
GWP (Global Warming Potential)	2.088	675
ODP (Ozone Depletion Potential)	0	0

✓ COS'È R32

Il Global Warming Potential (GWP) è l'indice che rappresenta l'impatto che una sostanza può avere sull'effetto serra globale, indicativo delle tonnellate di CO₂ equivalenti corrispondenti. Esso è un indice relativo, che confronta l'impatto di 1kg di refrigerante con 1kg di CO₂ in 100 anni.

L'R32 ha un GWP inferiore rispetto al R410A correntemente utilizzato negli impianti di climatizzazione.

Un altro parametro spesso utilizzato è l'Ozone Depletion Potential, ODP. Esso è indice della capacità nociva di un gas refrigerante nei confronti dello stato di ozono presente nella stratosfera. Già da anni la comunità internazionale è al corrente del danno che alcune sostanze possono arrecare al livello di ozono, che di fatto ci scherma dalla radiazione solare nociva.

Sia il gas refrigerante R410A che l'R32 non danneggiano in alcun modo lo stato di ozono se rilasciati in atmosfera, quindi presentano un valore ODP pari a 0.

✓ L'R32 È SICURO?

Appartenendo alla categoria dei refrigeranti a bassa infiammabilità (classe 2L ISO 817) l'R32 è sicuro perché:

- Il campo di infiammabilità è molto limitato
- Non si accende facilmente: non è sufficiente uno switch dei comuni elettrodomestici per l'accensione
- È un refrigerante a bassa tossicità

Applicando le opportune procedure l'installazione, manutenzione e funzionamento delle unità ad R32 non presentano rischio e pericolo.

✓ I VANTAGGI

- Efficienza energetica elevata
- Riduzione della quantità di gas refrigerante utilizzata
- Impatto ambientale ridotto
- Facilmente caricabile e recuperabile in quanto gas puro
- Bassa tossicità e infiammabilità

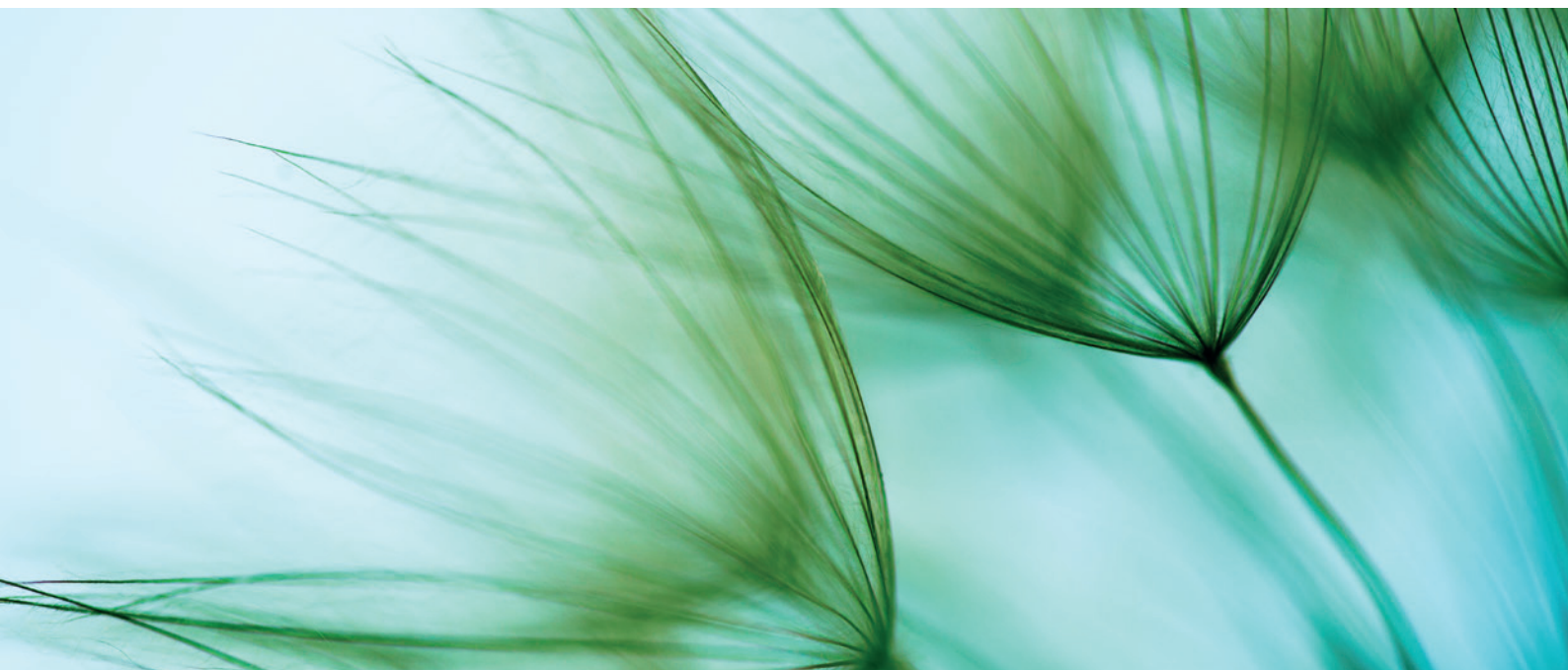

MSZ-HR

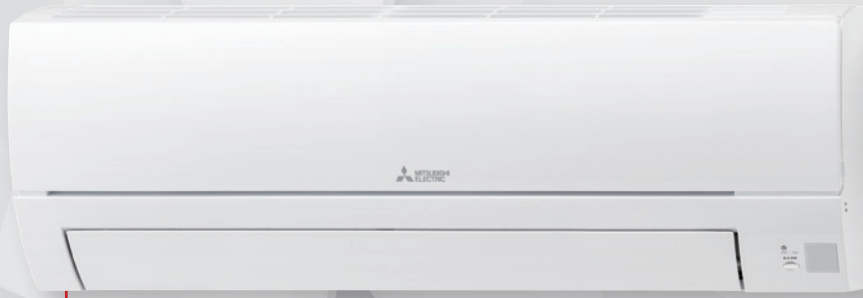

MSZ-HR

DC INVERTER / POMPA DI CALORE

Le linee semplici, le dimensioni compatte, le tinte neutre rendono MSZ-HR un prodotto perfetto per ambienti dalle dimensioni contenute, dal design moderno, con un tocco di semplicità.

Silenzioso, attento ai consumi, è il prodotto smart del catalogo Mitsubishi Electric.



¹ Taglie MSZ-HR25/35 alla minima velocità del ventilatore.

² Taglie 25/50: Opzionale, taglia 60/71: Ready

OLTRE LA CLASSE A++/A+

 L'economia di esercizio è il grande vantaggio dei climatizzatori Mitsubishi Electric. Grazie all'accurata progettazione di tutti i componenti e l'uso di tecnologie all'avanguardia l'efficienza energetica raggiunge livelli straordinari anche su base stagionale. In modo particolare la **Linea Smart** ottiene valori di **SEER e SCOP** (indici di efficienza stagionale) che permettono di raggiungere valori oltre la Classe A++/A+ su tutta la gamma (in una scala da A+++ a D).

DC INVERTER

Il sistema Inverter è un dispositivo elettronico che consente di variare in modo efficiente la velocità del compressore e, di conseguenza, la potenza erogata dal climatizzatore in base alla richiesta di raffreddamento o di riscaldamento. Rispetto ai climatizzatori tradizionali a velocità fissa (On/Off), i climatizzatori inverter raggiungono prima la temperatura richiesta e la mantengono stabile, senza sbalzi fastidiosi, a tutto vantaggio del comfort e dei consumi elettrici.



MELCLOUD HOME, IL CONTROLLO WI-FI

MELCloud Home è il nuovo controllo Wi-Fi per il tuo sistema Mitsubishi Electric. Sfruttando l'appoggio della nuvola (il "Cloud") per trasmettere e ricevere informazioni e l'interfaccia Wi-Fi dedicata (MAC-587IF-E / MAC-597IF-E), potrai facilmente controllare il tuo impianto ovunque tu sia tramite il PC, il tablet o lo smartphone; basterà avere a disposizione la connessione ad internet.

Il servizio MELCloud Home è stato realizzato per avere la massima compatibilità con PC, Tablet e Smartphone grazie ad App dedicate o tramite Web Browser.

MELCloud HOME

Per il tuo comfort basta un gesto o una parola.

COMPATIBILE CON AMAZON ALEXA E GOOGLE HOME*

Available on the App Store

ANDROID APP ON Google play

*Google Home disponibile a breve verifica la compatibilità.

TIMER DI FACILE USO



* Il timer a 12 ore è specialmente adatto per l'uso nelle ore di riposo notturno. Le operazioni di accensione e spegnimento automatico possono essere facilmente impostate a intervalli di ore.

*Disponibile dalla versione VF2

DIMA DI INSTALLAZIONE

Il nuovo MSZ-HR (a partire dalla versione E8) è equipaggiato di una nuova dima di installazione. La nuova dima dispone di un ampio foro centrale che rende l'installazione più agevole soprattutto in presenza di cassette di predisposizione.

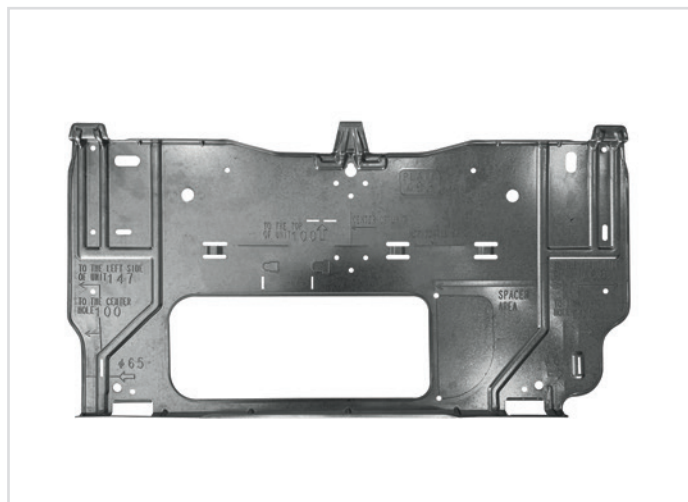

UNITÀ INTERNE COMPATTE

Le dimensioni delle unità interne (taglie 25/35/42/50) sono particolarmente compatte. Ciò permette l'installazione anche in locali dove lo spazio a disposizione è ridotto.



IL MASSIMO DELLA SILENZIOSITÀ PER IL MASSIMO DEL COMFORT

La qualità dell'ambiente in cui soggiorniamo dipende anche dal livello di rumore percepito. I climatizzatori Mitsubishi Electric contribuiscono a mantenere il più elevato comfort acustico riducendo al minimo le emissioni sonore.

Interno di una carrozza del treno	Interno vettura non rumorosa (40 km/h)	Interno di una biblioteca	Rumore del fruscio delle foglie	Limite dell'udito umano
80dB(A)	60dB(A)	40dB(A)	MSZ-HR 21dB(A)	10dB(A)

MEQ – L'ECCELLENZA CHE FA LA DIFFERENZA TRA I CLIMATIZZATORI



Dietro ogni climatizzatore Mitsubishi Electric c'è una filosofia precisa: **MEQ – Mitsubishi Electric Quality.**

Un approccio progettuale che racchiude qualità costruttiva, efficienza, silenziosità, sicurezza e durata nel tempo.

Ogni vite, ogni componente, ogni dettaglio nasce da un'unica visione: offrire un comfort superiore e affidabile, giorno dopo giorno.

Scopri come la qualità Mitsubishi Electric prende forma in ogni fase, dalla progettazione alla produzione, fino all'assistenza post-vendita.



Approfondisci su

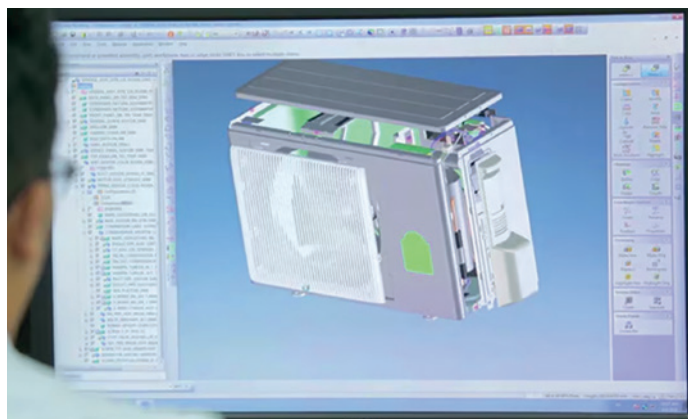



Unità interne		Unità esterne			R32
					
MSZ-HR25/35/42/50	MSZ-HR60/71	MUZ-HR25/35	MUZ-HR42/50	MUZ-HR60/71	

Key Technologies

									
* Taglie 25/50, Opzionale; Taglia 60/71, Ready									

Specifiche tecniche DC INVERTER / POMPA DI CALORE

MODELLO		SET	MSZ-HR25VF	MSZ-HR35VF	MSZ-HR42VF	MSZ-HR50VF	MSZ-HR60VF	MSZ-HR71VF	
			Unità interna	MSZ-HR25VF	MSZ-HR35VF	MSZ-HR42VF	MSZ-HR50VF	MSZ-HR60VF	MSZ-HR71VF
		Unità esterna	MUZ-HR25VF	MUZ-HR35VF	MUZ-HR42VF	MUZ-HR50VF	MUZ-HR60VF	MUZ-HR71VF	
Alimentazione		Tensione/Freq./Fasi	V/Hz/n°						
		Lato alimentazione	230 / 50 / 1	230 / 50 / 1	230 / 50 / 1	230 / 50 / 1	230 / 50 / 1	230 / 50 / 1	
			Unità esterna						
Prestazioni Ecodesign EN14825	Raffreddamento	PdesignC	kW	2,5	3,5	4,2	5,0	6,1	7,1
		SEER ³		6,2	6,2	6,5	6,5	7,2	7
		Classe di efficienza energetica	A+++ → D	A++	A++	A++	A++	A++	A++
		Consumo energetico annuo ¹	kWh/a	139	192	226	269	296	355
	Riscaldamento Stagione media	Pdesignh	kW	2,0	2,4	2,9	3,8	4,6	5,4
		SCOP ³		4,3	4,3	4,3	4,3	4,5	4,3
Classe di efficienza energetica			A+	A+	A+	A+	A+	A+	
Riscaldamento Stagione calda	Consumo energetico annuo ¹	kWh/a	646	778	927	1224	1430	1715	
	SCOP ³		5,3	5,3	5,4	5,2	5,4	5,2	
	Classe di efficienza energetica	A+++ → D	A+++	A+++	A+++	A+++	A+++	A+++	
Prestazioni EN14511	Raffreddamento	Cap. nominale (min/max)	kW	2,3 (0,5-2,9)	3,1 (0,9-3,4)	4,1 (1,1-4,6)	4,3 (1,3-5,0)	6,1 (1,7-7,1)	6,8 (1,8-7,3)
		Potenza assorbita nominale	kW	0,68	0,95	1,26	1,31	1,85	2,08
		EER		3,38	3,28	3,25	3,29	3,3	3,27
	Riscaldamento	Cap. nominale (min/max)	kW	3,15 (0,7-3,5)	3,5 (0,9-3,7)	4,5 (0,9-5,4)	4,9 (1,4-6,5)	6,8 (1,5-8,5)	7,2 (1,5-9,0)
		Potenza assorbita nominale	kW	0,85	0,93	1,21	1,31	1,82	1,93
		COP		3,71	3,76	3,73	3,74	3,74	3,73
Unità interna	Dimensioni	A x L x P	mm				280 x 838 x 228		
	Peso		kg				305 x 923 x 263		
Unità esterna	Portata aria	Raffreddamento	m ³ /min	3.0-5.0-6.7-9.2	3.2-5.2-7.3-11.0	6.0-8.7-10.8-13.1	6.4-9.2-11.2-13.1	10.4-12.6-15.4-19.6	10.4-12.6-15.4-19.6
		Riscaldamento	m ³ /min	3.0-5.0-7.0-9.5	3.0-5.0-7.0-9.9	5.6-7.9-10.8-13.4	6.1-8.3-11.2-14.5	10.7-13.1-16.7-19.6	10.7-13.1-16.7-19.6
	Pressione sonora (SLo-Lo-Mid-Hi-SHi)	Raffreddamento	dB(A)	21-30-37-43	22-31-38-46	24-34-39-45	28-36-40-45	33-38-44-50	33-38-44-50
		Riscaldamento	dB(A)	21-30-37-43	21-30-37-44	24-32-40-46	27-34-41-47	33-38-44-50	33-38-44-50
	Potenza sonora	Nominale	dB(A)	57	60	60	60	57	57
Unità esterna	Dimensioni	A x L x P	mm	538 x 699 x 249	538 x 699 x 249	550 x 800 x 285	550 x 800 x 285	714 x 800 x 285	714 x 800 x 285
	Peso		kg	23	24	34	35	40	40
	Pressione sonora		dB(A)	50	51	50	50	50	50
	Potenza sonora	Nominale	dB(A)	63	64	64	64	65	66
Max. corrente assorbita		A	5	6,7	8,5	10	13,6	13,6	
Linee frigorifere	Diametri	Liquido/Gas	mm	6,35 / 9,52	6,35 / 9,52	6,35 / 9,52	6,35 / 9,52	6,35 / 12,7	6,35 / 12,7
	Lunghezza max		m	20	20	20	20	30	30
	Dislivello max		m	12	12	12	12	15	15
Campo funz. garantito	Raffreddamento	°C	-10 ~ +46	-10 ~ +46	-10 ~ +46	-10 ~ +46	-10 ~ +46	-10 ~ +46	
	Riscaldamento	°C	-10 ~ +24	-10 ~ +24	-10 ~ +24	-10 ~ +24	-10 ~ +24	-10 ~ +24	
Refrigerante	Tipo / Precarica	kg	R32 / 0,4	R32 / 0,45	R32 / 0,70	R32 / 0,8	R32 / 1,05	R32 / 1,05	
	GWP ² / Tons. Co ₂ Eq.		675 / 0,27	675 / 0,30	675 / 0,47	675 / 0,54	675 / 0,71	675 / 0,71	

^{1,2,3} Note di riferimento: vedi pagina 12.

MXZ-HA



SERIE MXZ MULTISPLIT DA 2 A 3 PORTE

DC INVERTER / POMPA DI CALORE

La compattezza di queste unità esterne le rende ideali per installazioni su terrazzi e in giardino. Le lunghe tubazioni consentono di posizionarle ovunque si desidera. Scegliere il comfort non richiede di rinunciare alla discrezione.

R32



COMPATTEZZA & VERSATILITÀ

Le dimensioni dell'unità esterna sono estremamente compatte in modo tale da limitare al massimo lo spazio occupato sul terrazzo o in giardino. L'ampio sviluppo delle tubazioni consente una vasta possibilità di scelta del luogo di installazione.



R32

Il gas refrigerante R32 risponde alle direttive europee in materia di riduzione dell'effetto serra, presentando un GWP inferiore all'R410A e non danneggiando lo strato di ozono.

I VANTAGGI?

- **Efficienza energetica elevata**
- Riduzione della quantità di gas refrigerante utilizzata
- **Impatto ambientale ridotto**
- Facilmente caricabile e recuperabile in quanto gas puro
- Bassa tossicità e infiammabilità

DC INVERTER

Il sistema Inverter è un dispositivo elettronico che consente di variare in modo efficiente la velocità del compressore e, di conseguenza, la potenza erogata dal climatizzatore in base alla richiesta di raffreddamento o di riscaldamento. Rispetto ai climatizzatori tradizionali a velocità fissa (On/Off), i climatizzatori inverter raggiungono prima la temperatura richiesta e la mantengono stabile, senza sbalzi fastidiosi, **a tutto vantaggio del comfort e dei consumi elettrici.**

Unità interna	Unità esterne	
		
MSZ-HR25/35/42/50	MXZ-2HA40/50	MXZ-3HA50

R32

Key Technologies

								
---	---	---	---	--	--	--	--	--

Specifiche tecniche DC INVERTER / POMPA DI CALORE

MODELLO			SET	MXZ-2HA40VF2	MXZ-2HA50VF2	MXZ-3HA50VF2			
			N. unità interne	2	2	3			
			Unità esterna	MXZ-2HA40VF2	MXZ-2HA50VF2	MXZ-3HA50VF2			
			V/Hz/n°	230 / 50 / 1	230 / 50 / 1	230 / 50 / 1			
Alimentazione	Tensione/Freq./Fasi	PdesignC	kW	4,0	5,0	5,0			
			SEER ³	8,12	7,78	7,26			
			Classe di efficienza energetica	A+++ → D	A++	A++	A++		
			Consumo energetico annuo ¹	kWh/a	172	225	241		
			Riscaldamento	Stagione media	Pdesignh	kW	3,2	3,2	4,0
					SCOP ³		4,3	4,3	4,02
Classe di efficienza energetica	A+++ → D	A+			A+	A+			
			Consumo energetico annuo ¹	kWh/a	1043	1043	1394		
Prestazioni EN14511	Raffreddamento	Cap. nominale (min/max)	kW	4,0 (1,1 - 4,3)	5,0 (1,1 - 5,4)	5,0 (2,9 - 6,5)			
		Potenza assorbita nominale	kW	1,05	1,52	1,26			
		EER		3,81	3,29	3,97			
	Riscaldamento	Cap. nominale (min/max)	kW	4,3 (1,0 - 4,7)	6,0 (1,0 - 6,4)	6,0 (2,6 - 7,5)			
		Potenza assorbita nominale	kW	0,91	1,54	1,3			
		COP		4,73	3,9	4,62			
Unità esterna	Dimensioni	A x L x P	mm	550 x 800 (+69) x 285 (+59,5)	550 x 800 (+69) x 285(+59,5)	710 x 840(+30) x 330 (+66)			
	Peso		kg	37	37	57			
	Pressione sonora	min/max	dB(A)	44/50	47/51	46/50			
	Potenza sonora	Nominale	dB(A)	59	64	61			
Massima corrente assorbita			A	12,2	12,2	18			
Linee frigorifere	Diametri	Liquido/gas	mm	6,35x2/9,52x2	6,35x2/9,52x2	6,35x3/9,52x3			
	Lunghezza max (totale/ogni ramo)		m	30	30	50			
	Dislivello max (UE sopra/UE sotto)		m	15	15	15			
Campo di funzionamento garantito	Raffreddamento		°C	-10 ~ +46	-10 ~ +46	-10 ~ +46			
	Riscaldamento		°C	-15 ~ +24	-15 ~ +24	-15 ~ +24			
Refrigerante	Tipo / Precarica		kg	R32 / 0,9	R32 / 0,9	R32 / 1,4			
			GWP ² / Tons CO ₂ Eq.	675 / 0,61	675 / 0,61	675 / 0,95			

	MXZ-2HA40VF2	MXZ-2HA50VF2	MXZ-3HA50VF2
Combinazioni Possibili*	25+25	25+25	25+25
	25+35	25+35	25+35
		35+35	25+42
		25+42	25+50
			35+35
			35+42
			35+50
			42+42

^{1 2 3} Note di riferimento: vedi pagina 12.
* Solo unità interne Linea Smart (MSZ-HR)

MSZ-HR25VF
MSZ-HR35VF
MSZ-HR42VF
MSZ-HR50VF

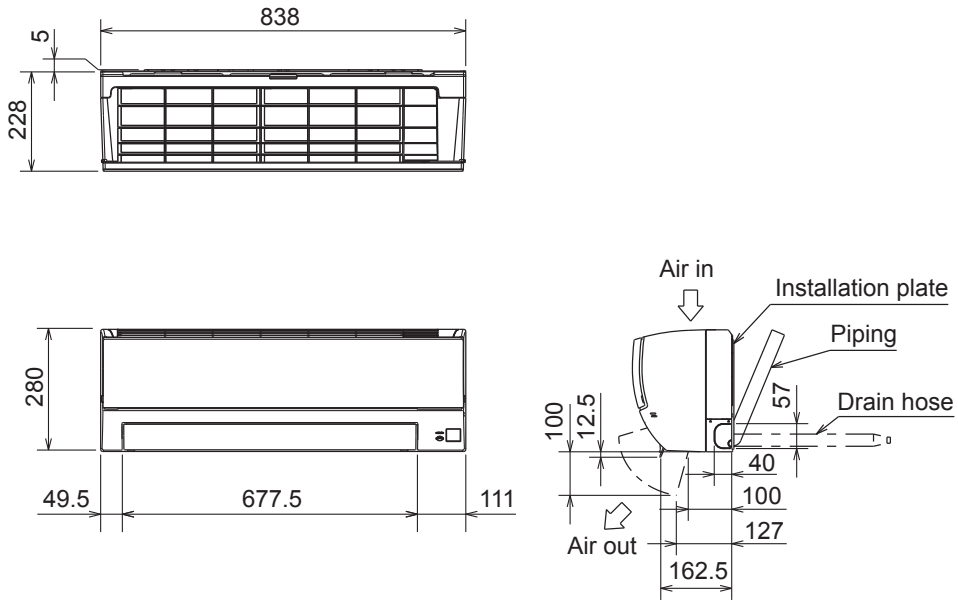

MSZ-HR60VF
MSZ-HR71VF

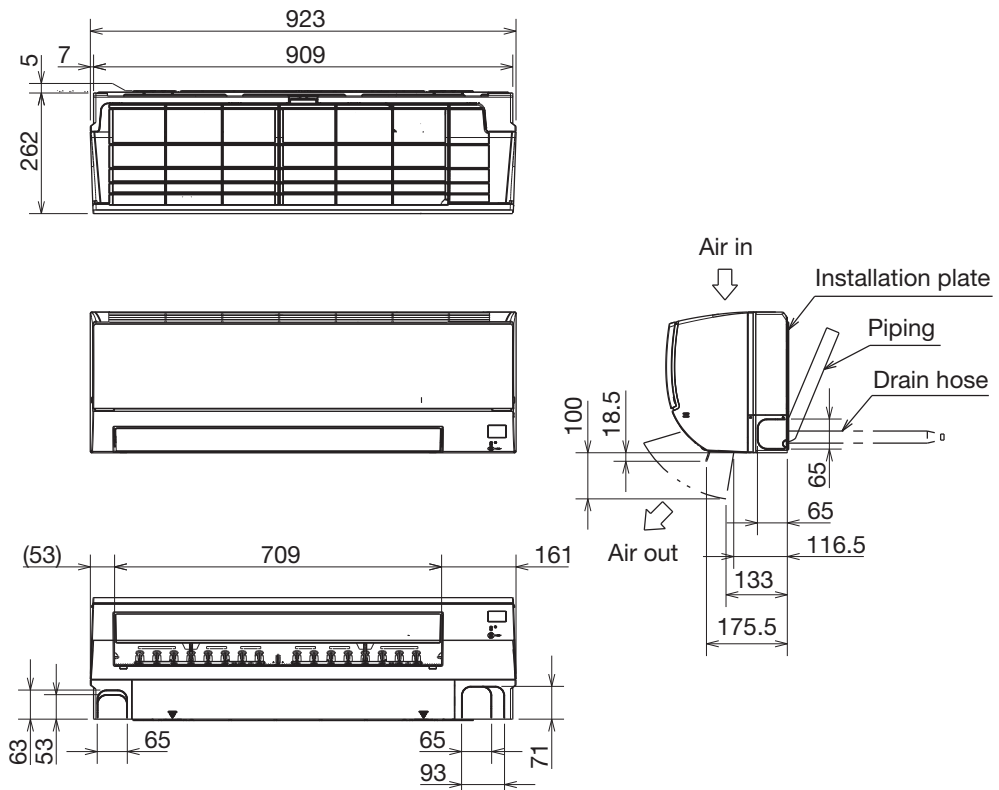

 **DIMENSIONALI UNITÀ ESTERNE**

MUZ-HR25VF
MUZ-HR35VF

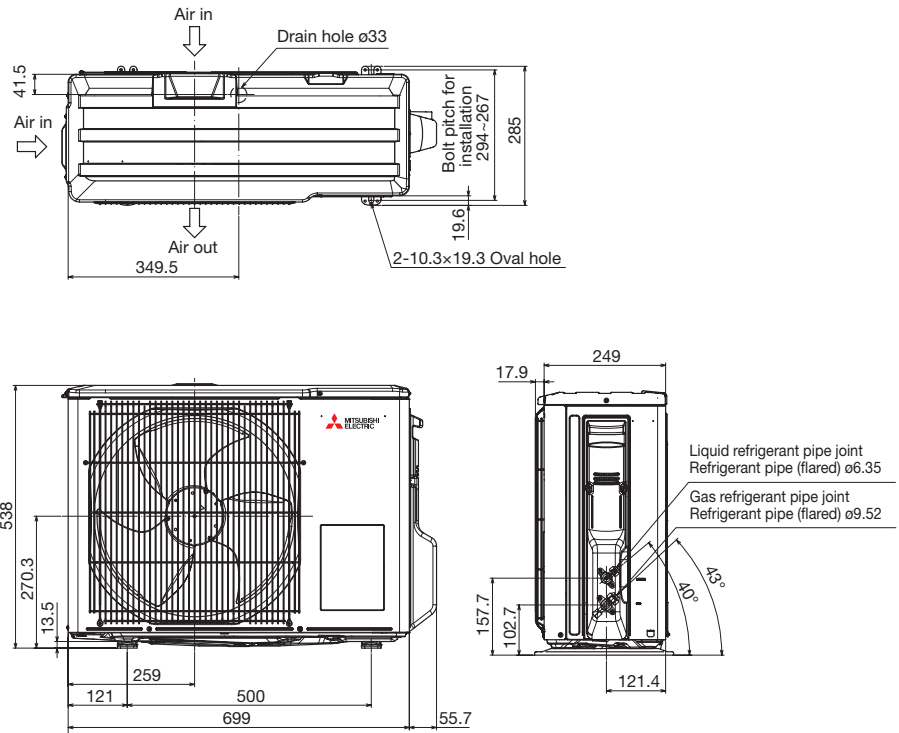

MUZ-HR42VF
MUZ-HR50VF

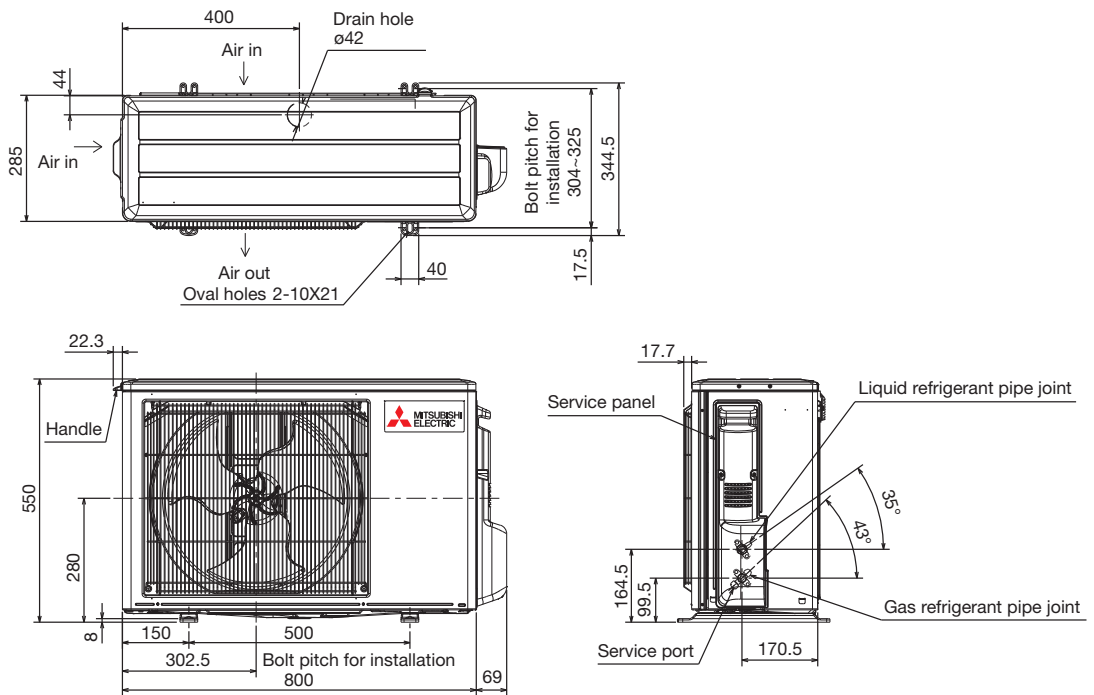

 **DIMENSIONALI UNITÀ ESTERNE MULTISPLIT**

MXZ-2HA40VF2
MXZ-2HA50VF2

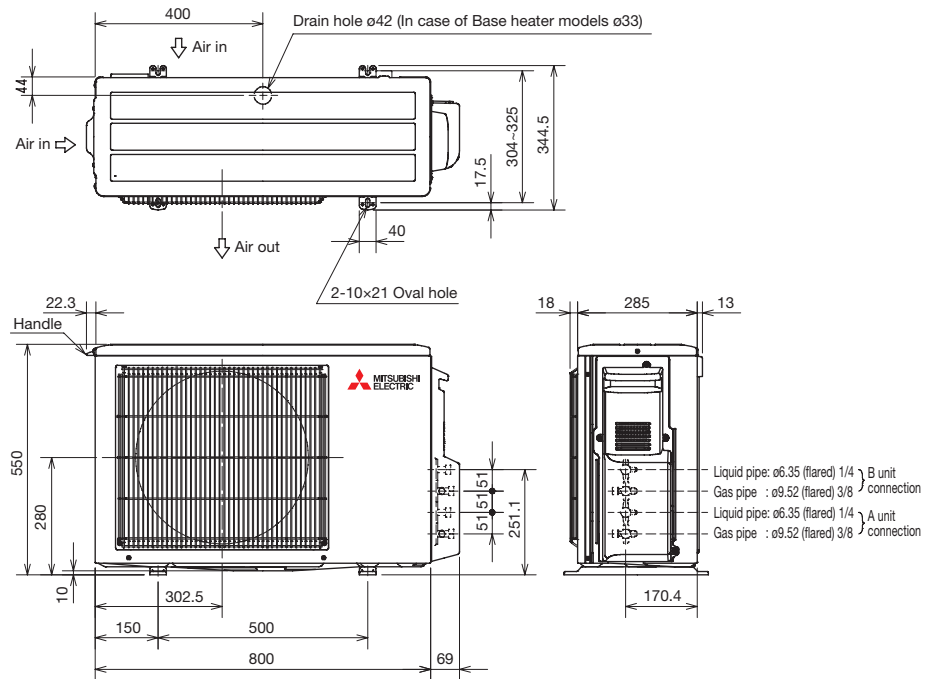

MXZ-2HA50VF3

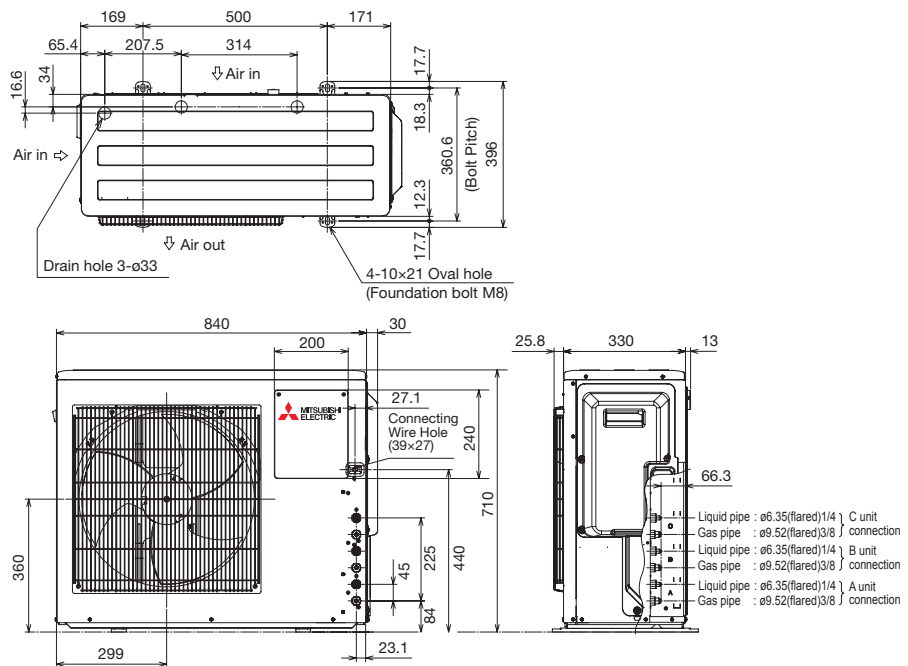

Guida pratica all'installazione DX

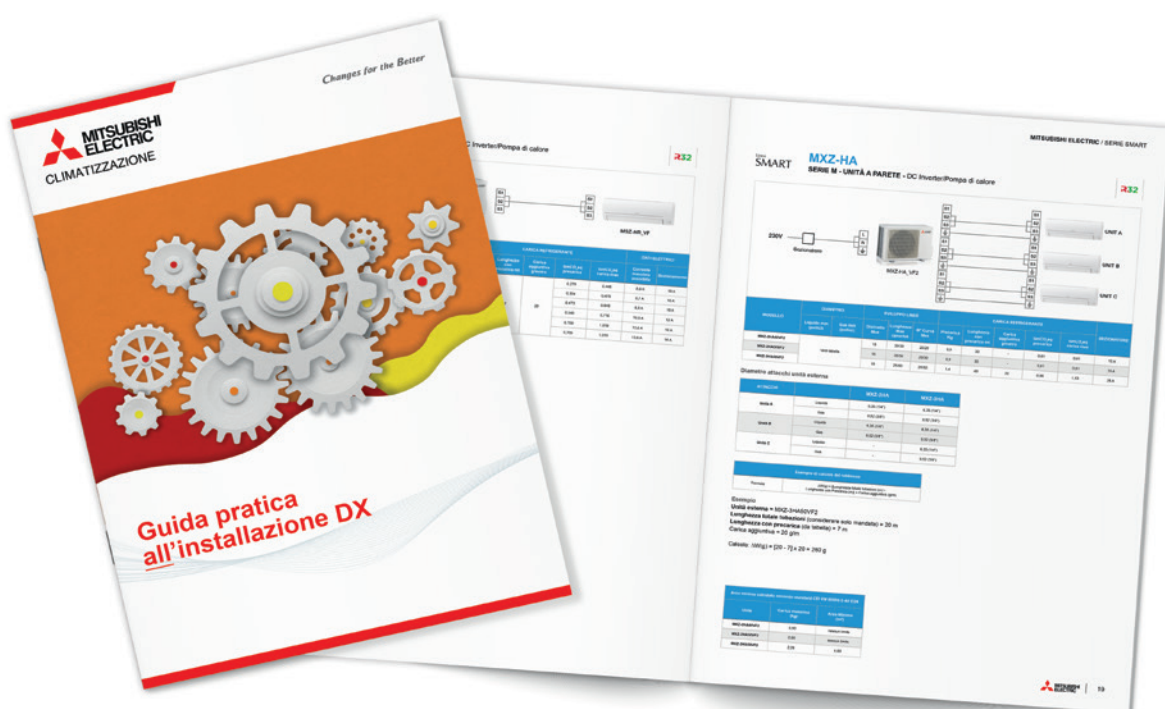

Consulta la **Guida Pratica all'Installazione DX** per tutte le informazioni utili necessarie in fase di installazione, come:

- Sviluppo linee, carica refrigerante, area minima necessaria e collegamenti elettrici;
- Replace Technology per l'utilizzo di tubazioni esistenti;
- Sistemi di controllo, interfacce e accessori;
- Impostazioni varie e funzioni;
- Dimensionali.





CLIMATIZZAZIONE

Mitsubishi Electric Europe B.V. filiale italiana

Via Energy Park, 14
20871 Vimercate (MB)
Telefono: +39 039 60531
Fax: +39 039 6057694
e-mail: clima@it.mee.com



SEGUICI SU



SCARICA LE APP UFFICIALI



NOTE

- 1 Consumo di energia in base ai risultati di prove standard. Il consumo effettivo dipende dalle modalità di utilizzo dell'apparecchio e dal luogo in cui è installato.
- 2 La perdita di refrigerante contribuisce al cambiamento climatico. In caso di rilascio nell'atmosfera i refrigeranti con un potenziale di riscaldamento globale (GWP) più basso contribuiscono in misura minore al riscaldamento globale rispetto a quelli con un GWP più elevato. I prodotti contenuti in questo catalogo contengono fluidi refrigeranti del tipo: HFC-R32 (GWP 675), HFC-R410A (GWP 2088). In nessun caso l'utente deve cercare di intervenire sul circuito refrigerante o di disassemblare il prodotto. In caso di necessità occorre sempre rivolgersi a personale qualificato.
- 3 I dati di SEER e SCOP, le relative classificazioni energetiche e consumi energetici annui sono basati in conformità allo standard di misura EN14825.
- 4 I dati di EER e COP, le relative classificazioni energetiche e i consumi energetici annui sono basati in conformità allo standard di misura EN14511.



Condizioni di fornitura
<https://climatizzazione.mitsubishielectric.it/it/condizioni-di-fornitura>
Condizioni di garanzia per il consumatore
<https://climatizzazione.mitsubishielectric.it/it/condizioni-di-garanzia-il-consumatore>

Le apparecchiature descritte nel presente catalogo contengono gas fluorurati ad effetto serra.
L'installazione di tali apparecchiature dovrà essere effettuata da personale qualificato ai sensi dei regolamenti europei 303/2008 e 517/2014.

Brochure Linea SMART Residenziale 2026
I-2511237 (19112)

Mitsubishi Electric si riserva il diritto di modificare
in qualsiasi momento e senza preavviso i dati del presente stampato.

Ogni riproduzione, anche se parziale, è vietata.



I-2511237

