



Lama da neve ZAUGG SP3000

La lama da neve aeroportuale SP 3000 si caratterizza per il suo design, semplice e leggero, e per la sua grande ampiezza di lavoro. Con il suo profilo a croce e la sua tecnologia a segmenti mobili si adatta sempre perfettamente ad ogni tipo di fondo. Il sistema di smorzamento ZAUGG consente di operare in tutta sicurezza e con il massimo confort fino a velocità di 60 km/h.

Con un peso operativo inferiore ai 2.000 kg, la SP 3000 può essere utilizzata senza limitazioni per la rimozione della neve da piste, raccordi e piazzali.

Laterali pieghevoli

Le versioni da 7,5 e 8 m di larghezza possono essere fornite anche con laterali pieghevoli.

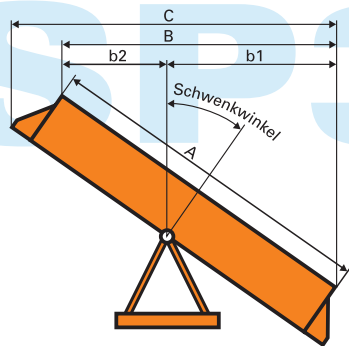

Dati tecnici

Tipo SP3000	Misure	560	600	750	750C	800C
Elementi	Num.	4	4	5	5	5
Larghezza A	cm	560	600	750	750	800
Larghezza elementi	cm	140	150	150	150	160
Larghezza B con inclinazione 35°	cm	458	490	614	614	655
b1 35°	cm	264	280	342	342	363
b2 35°	cm	194	210	272	272	292
Ingombro C con inclinazione 35°	cm	496	528	642	642	691
Ingombro con ali laterali richiuse	cm				450	500
Altezza lama	cm	130	130	130	130	130
Peso con piastra di attacco, impianti elettrico ed idraulico, ruotini	ca. kg	1550	1600	1750	1950	2000

Sistema girevole e collegamenti ZAUGG

Inclinazione laterale - brevetto ZAUGG



L'unità di rotazione laterale (LSE) offre una regolazione costante dell'angolo di inclinazione a destra ed a sinistra fino a max. 55°. Lo snodo centrale garantisce un perfetto allineamento dell'attrezzo e che consente di operare anche su strade strette e con corsie protette come quelle per bus e tram.

Accessori per lame da neve ZAUGG

Protezione antispruzzo regolabile

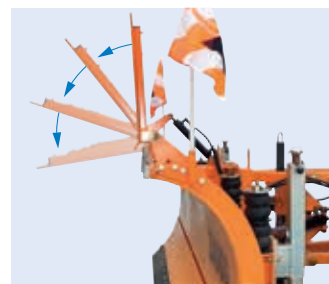

In alternativa al paraspruzzi fisso è possibile installare un paraspruzzi a regolazione meccanica o idraulica

Luci ingombro ed indicatori di direzione LED



In alternativa alle tradizionali luci di ingombro è possibile installare le nuove luci a LED ZAUGG (in figura).

Attacco a 3 punti



Il sistema di attacco a 3 punti ZAUGG per trattori con sollevatore anteriore di I e II categoria è regolabile e permette un solido collegamento della lama al trattore e contribuisce a ridurre considerevolmente il carico sull'assale anteriore.

Varie tipologie di paracolpi



Sono disponibili diversi tipi di paracolpi, come quello in gomma qui rappresentato

Antenne per segnalamento ingombro lama



In alternativa alle tradizionali bandierine, la ZAUGG può fornire ora una nuova gamma di segnalatori dell'ingombro della lama, le aste riflettenti Lumifog. Su richiesta tali aste possono anche essere dotate di luci a LED.